

Manual da Roda

FURAÇÃO

É o diâmetro do círculo imaginário que passa pelo centro dos furos de fixação da roda ao cubo do carro.

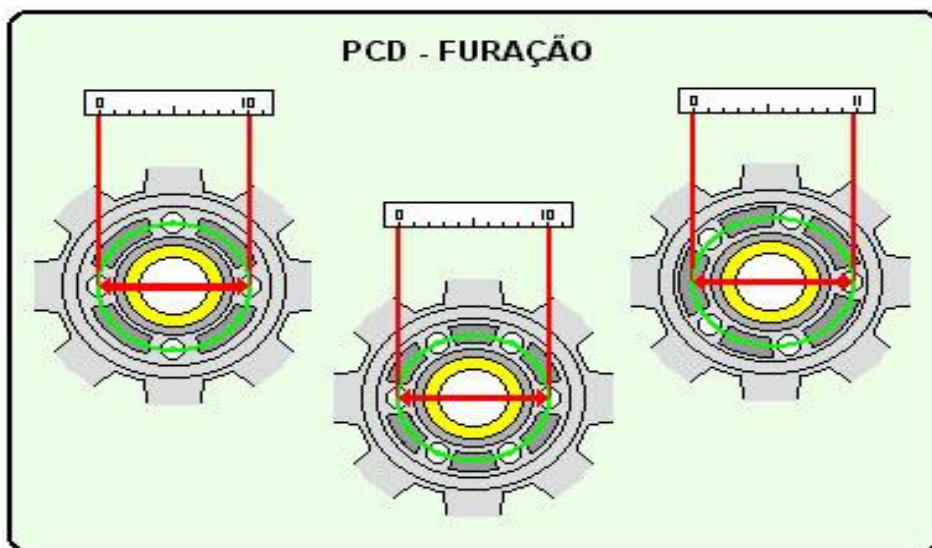
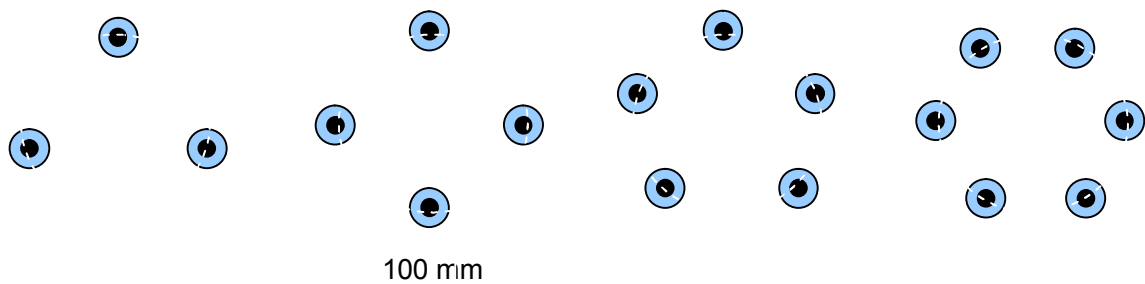

PERFIL

É a linha de contorno externo determinado pela sua secção transversal.

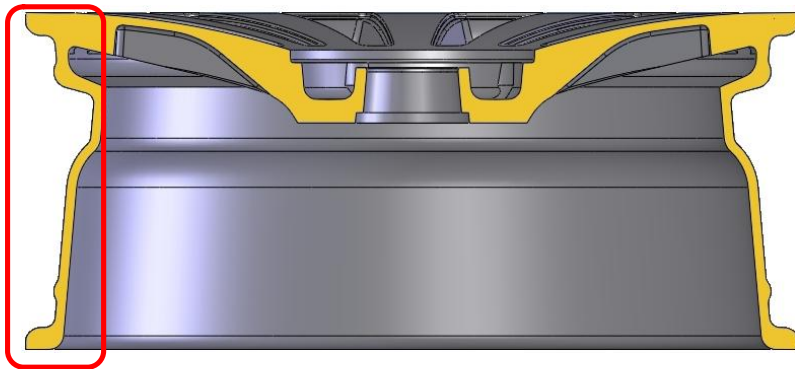

PERFIL COM BORDA NORMAL

Neste caso a montagem do pneu deve começar pela borda traseira (saia).

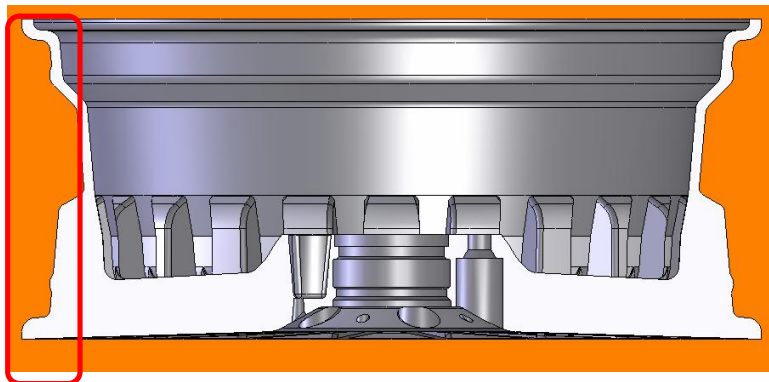

DIÂMETRO NOMINAL

É o diâmetro de montagem do pneu especificado.

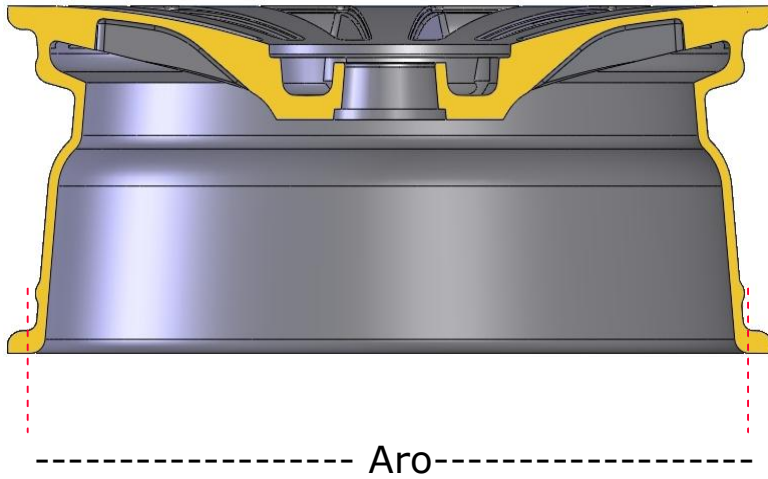

LARGURA NOMINAL

É a distância entre os flanges.

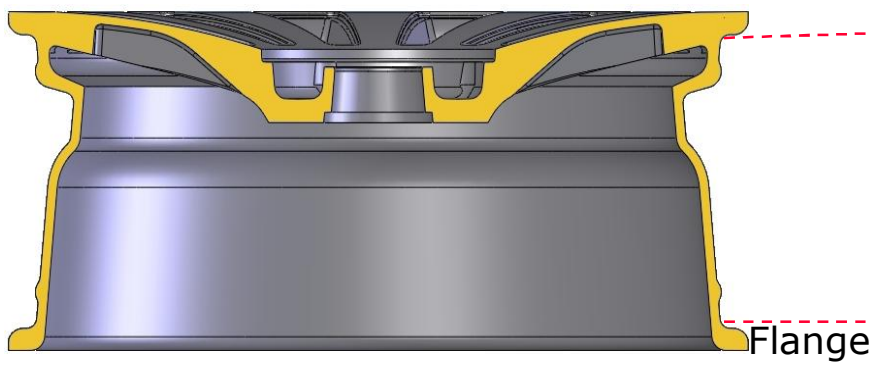

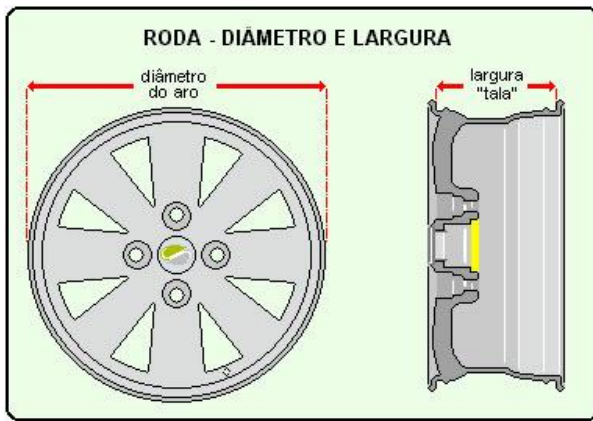

As medidas de aro e largura das rodas estão convencionadas em polegadas.

1 polegada = 25,4 milímetros

A Ferraro produz rodas com as seguintes medidas:

AROS x TALAS

13	5
13	5,5
14	5,5
14	6
15	6
15	6,5

HUMP

É a saliência que está situada no perfil do aro em toda a sua circunferência, na região do assento cônico, para evitar o escape do pneu para região central da roda.

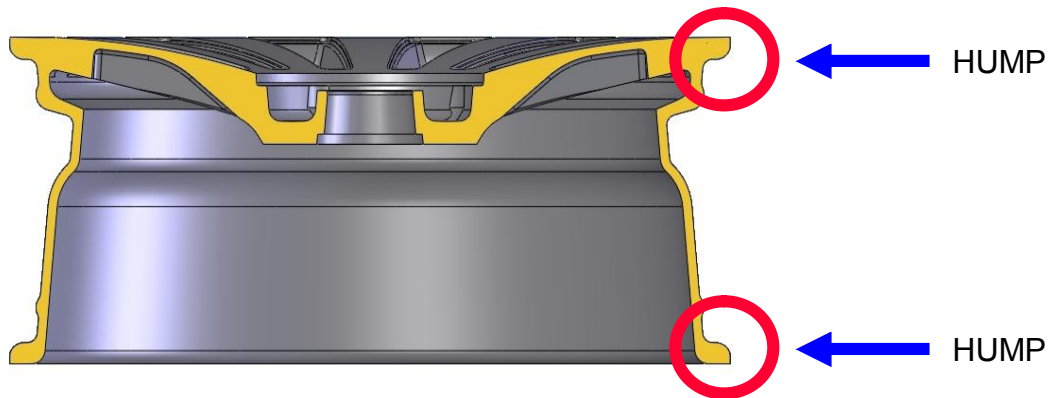

PASSAGEM DA PINÇA DE FREIO

É a distância entre a superfície de montagem e a haste da roda.

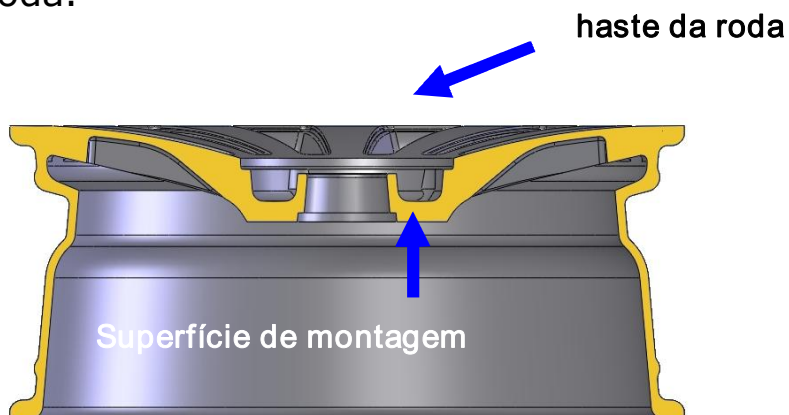

FURO CENTRAL

É o furo guia usado para centralizar a roda.

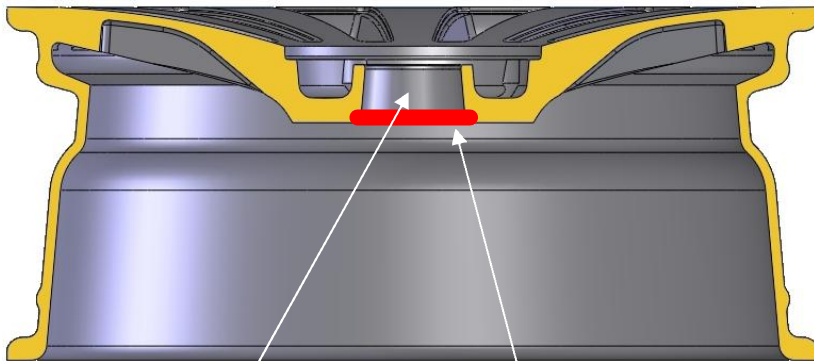



TABELA DE ANÉIS		
Med	Cores	Aplicação
54.2	Preto	Mazda/Suzuki/Toyota
56.1	Vermelho	Daihatsu/Honda/Kia/Mitsubishi/Subaru
56.6	Azul	Chevrolet/Daewo
57.1	Laranja	VW/Isuzu/Audi/Seat/Ford
58.1	Amarelo	Alfa/Romeo/Fiat/Lada/Lancia
59.2	Bege	Nissan/Subaru
59.7	Cinza	Mazda/Ford/
60.1	Marron	Isuzu/Nissan/Suzuki/Renault/Toyota
63.4	Verde	Audi/Ford/Mitsubishi/VW
65.1	Branco	Pegeout/Saab/Volvo/Chev./Citroen
Medida externa dos anéis		72.0 mm



BACK SPACE

É a distância medida a partir da superfície de montagem até a aba traseira da roda. Ele indica se há espaço livre entre a roda e os componentes externos da suspensão.

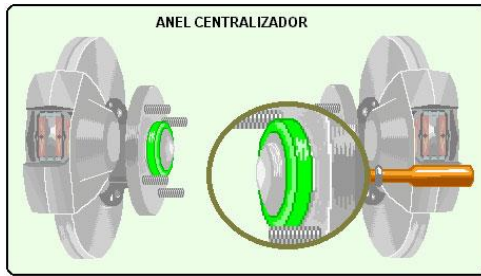
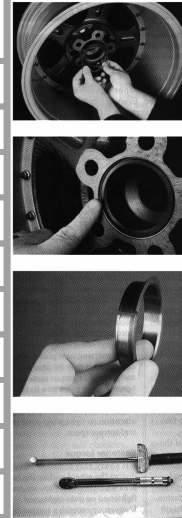
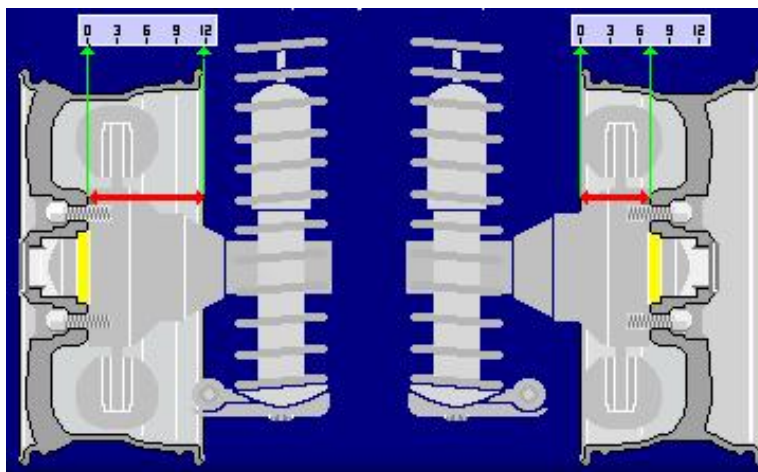

OFF-SET

É a distância entre a superfície de montagem e uma linha imaginária traçada a partir do leito central da roda. Pode ser positivo, negativo ou zero.

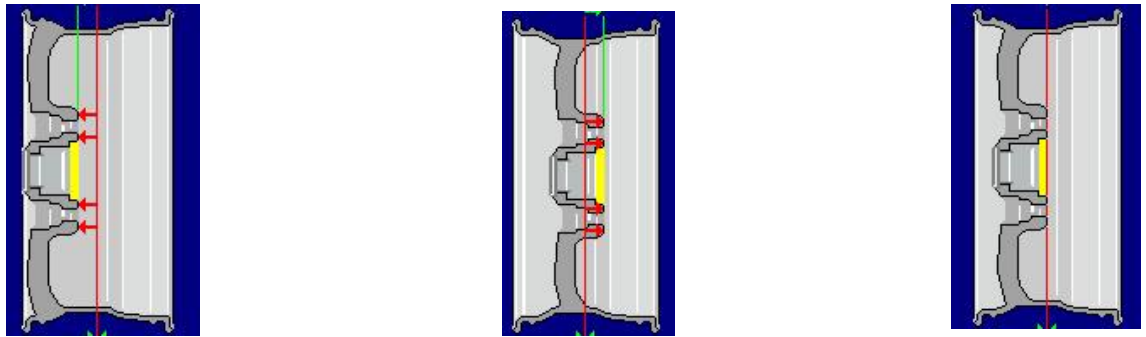

OFF-SET

